

MANUAL DO USUÁRIO

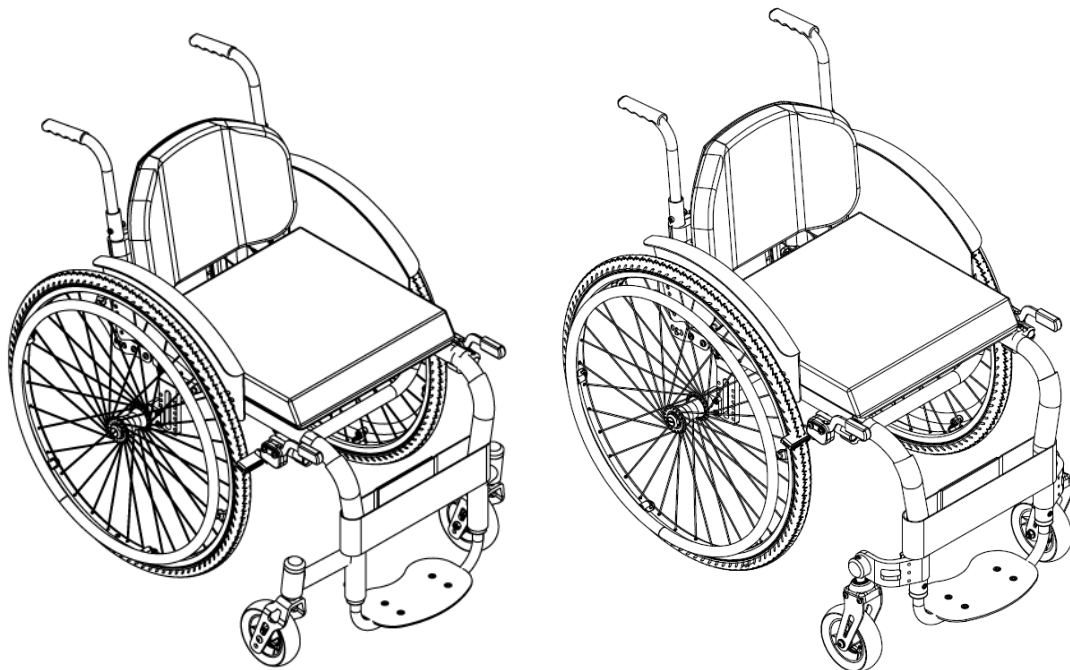

CADEIRA DE RODAS MB4 CONFORT | MB4 XTREME (L44XP45XA45)

REV. 03 DE 13.02.2026

CÓD 5453

Sumário

1. INTRODUÇÃO	3
2. SIMBOLOGIA	3
3. APRESENTAÇÃO COMERCIAL DO PRODUTO	3
4. AVISOS GERAIS	4
5. MODIFICAÇÕES NO PRODUTO	5
6. INSPEÇÕES NO PRODUTO	6
7. LIMITAÇÕES DE PESO	6
8. DESCRIÇÃO DO PRODUTO	6
9. ADVERTÊNCIAS PARA USO SEGURO DA CADEIRA DE RODAS	8
10. USABILIDADE	8
11. DESMONTAGEM DA CADEIRA DE RODAS	9
12. MONTAGEM DA CADEIRA DE RODAS	9
13. MANUTENÇÃO	10
14. ARMAZENAMENTO E TRANSPORTE	12
15. PEÇAS DE REPOSIÇÃO	12
16. OPCIONAIS ADICIONAIS	13
17. SUBSTITUIÇÕES DE PEÇAS	13
17.1 TROCA DO CONJUNTO DIANTEIRO	13
17.2 TROCA DO CONJUNTO TRASEIRO	14
17.3 TROCA DA ALMOFADA	14
17.4 TROCA DO ENCOSTO	15
17.5 TROCA DO PEDAL	16
17.6 TROCA DA FAIXA PANTURRILHA	17
17.7 TROCA DO PROTETOR DE QUADRO	18
18. DIAGNÓSTICO DE FALHAS E SOLUÇÕES	19
19. ESPECIFICAÇÕES TÉCNICAS DA CADEIRA DE RODAS	20
20. ESPECIFICAÇÕES DE SEGURANÇA DA CADEIRA DE RODAS	20
21. DESCARTE	21
22. CERTIFICADO DE GARANTIA	22
23. ASSISTÊNCIA TÉCNICA AUTORIZADA:	23
24. CONTATOS ORTOMOBIL	23

1. INTRODUÇÃO

Este manual de instruções foi elaborado especialmente para orientar o uso correto da cadeira de rodas Ortomobil. Todas as informações aqui contidas são de extrema importância e devem ser lidas com atenção, pois abrangem aspectos fundamentais como segurança, transporte, manuseio, operação e manutenção, além de outras orientações relevantes sobre o produto.

O principal objetivo deste material é fornecer ao usuário as instruções necessárias para o correto funcionamento da cadeira de rodas, bem como os cuidados indispensáveis para prolongar sua vida útil e reduzir a necessidade de manutenções corretivas.

O uso, operação e manutenção do equipamento conforme os parâmetros recomendados pela Ortomobil garantem não apenas o desempenho ideal da cadeira, conforme o projeto original, mas também previnem situações que possam invalidar a garantia do produto, como o mau uso ou a negligência. Recomendamos fortemente a leitura atenta de todas as seções deste manual, especialmente do Certificado de Garantia.

2. SIMBOLOGIA

	NÃO LIMPAR A SECO		NÃO PASSAR FERRO
	NÃO UTILIZAR ALVEJANTE		FRÁGIL
	ESTE LADO PARA CIMA		CONSULTE O MANUAL
	SECAR EM BAIXA TEMPERATURA		EMPILHAMENTO MÁXIMO
	MANTER AO ABRIGO DA CHUVA		

ATENÇÃO: Consultar documentos acompanhantes.

3. APRESENTAÇÃO COMERCIAL DO PRODUTO

A cadeira de rodas Ortomobil é cuidadosamente embalada para garantir sua integridade durante o transporte e o armazenamento. Ela é enviada em caixa de papelão ondulado, especialmente desenvolvida para oferecer resistência, proteção contra impactos e maior segurança durante o manuseio.

O sistema de fechamento da embalagem utiliza fita gomada, o que proporciona um acabamento mais firme e reforçado, além de dificultar aberturas acidentais, contribuindo para a preservação do produto até o momento da entrega ao usuário.

A embalagem contém todas as indicações importantes de manuseio, incluindo:

- Limite máximo de empilhamento: até 4 caixas. Empilhar mais do que o indicado pode comprometer a estrutura do produto.
- Faixa de temperatura permitida para armazenamento: indicada para garantir que o equipamento não sofra danos por exposição ao calor ou frio extremos.
- Limites de umidade mínima e máxima, com o objetivo de evitar a deterioração da embalagem e proteger os componentes da cadeira contra corrosão ou deformações.

Essas especificações devem ser rigorosamente respeitadas, especialmente por transportadoras, distribuidores e revendedores, para garantir que o produto chegue ao usuário final em perfeito estado de conservação e funcionamento.

EMBALAGEM	CAPACIDADE	DESCRIÇÃO	REPRESENTAÇÃO
Caixa de Papelão	1 unidade	Caixa de papelão para transporte	

As informações referentes à data de fabricação, número de série, código de barras e modelo da cadeira estão fixadas em etiqueta indelével, localizada no quadro inferior traseiro, no lado direito da cadeira de rodas Ortomobil. Já a etiqueta do selo de certificação do INMETRO está afixada no quadro inferior traseiro, no lado esquerdo. Ambas as identificações são permanentes e essenciais para rastreamento, garantia e conformidade com os padrões de qualidade e segurança.

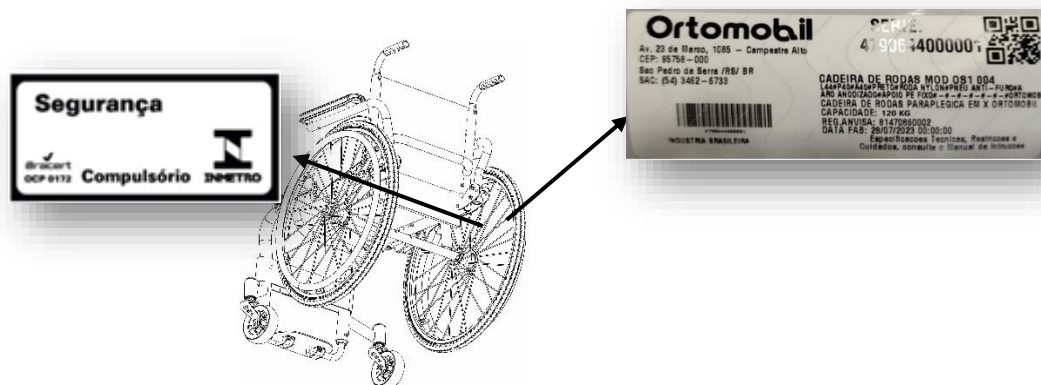

4. AVISOS GERAIS

Para garantir o uso seguro e adequado da cadeira de rodas Ortomobil, é essencial que todas as orientações a seguir sejam lidas com atenção e seguidas corretamente. O não cumprimento destas recomendações pode resultar em acidentes, lesões ou danos ao equipamento.

Leia atentamente antes de usar.

Nunca utilize este produto ou qualquer acessório opcional antes de ler e compreender completamente as instruções contidas neste manual. Caso tenha dificuldade para entender algum aviso, recomendação ou orientação, procure ajuda de um profissional da saúde, revendedor autorizado ou do suporte técnico da Ortomobil. Usar o equipamento sem o devido entendimento das instruções pode causar situações perigosas para o usuário ou terceiros.

Respeite os limites do equipamento.

A cadeira de rodas deve ser utilizada apenas dentro das condições e limitações descritas neste manual. Evitar usos inadequados é essencial para sua segurança e para o bom funcionamento do produto.

Evite o uso em veículos em movimento.

A cadeira de rodas não deve ser operada enquanto estiver dentro de um veículo em movimento, exceto quando o veículo for devidamente adaptado para o transporte seguro de cadeiras de rodas. Essa prática é perigosa e pode gerar ferimentos graves em caso de impacto ou frenagem brusca.

Utilize sempre a faixa de panturrilha durante o movimento.

A faixa de panturrilha tem um papel importante na segurança e no conforto do usuário, pois ajuda a manter as pernas corretamente posicionadas. Ela deve ser usada sempre que a cadeira estiver em deslocamento.

Siga as regras de circulação em ambientes externos.



Ao conduzir sua cadeira de rodas em locais públicos, permaneça sempre em áreas destinadas ao tráfego de pedestres, como calçadas e faixas apropriadas, respeitando as normas locais de circulação. Jamais utilize a cadeira em vias destinadas a automóveis, pois isso coloca sua segurança em risco.

Não suba rampas com inclinação superior a 10°.

A cadeira foi projetada para enfrentar inclinações de no máximo 10 graus. Subidas mais íngremes podem comprometer a estabilidade e provocar tombamentos.

Suba rampas em linha reta, nunca em diagonal.

Ao enfrentar uma rampa ou ladeira, a cadeira deve ser conduzida **em linha reta**. Evite manobras diagonais ou anguladas, que aumentam o risco de desequilíbrio.

Somente pessoas capacitadas devem operar o equipamento.

A cadeira de rodas Ortomobil deve ser operada **apenas por pessoas que tenham pleno conhecimento de seu funcionamento**, e que estejam familiarizadas com este manual e compreendam todas as instruções de segurança. O uso indevido por pessoas sem preparo pode causar acidentes e danificar o equipamento.

Usabilidade da cadeira de rodas.

A cadeira de rodas Ortomobil foi desenvolvida pensando na praticidade, conforto e segurança do usuário em diversas situações do cotidiano. Além disso, ela é leve, dobrável e de simples manuseio, o que torna o transporte e o armazenamento mais práticos. Todos os comandos e ajustes foram pensados para que o usuário — ou seus cuidadores — possam operar a cadeira com facilidade, mesmo sem experiência técnica.

5. MODIFICAÇÕES NO PRODUTO

Caso deseje realizar qualquer modificação, ajuste ou instalação de acessório adicional em sua cadeira de rodas Ortomobil, é fundamental que essa solicitação seja feita diretamente ao profissional responsável pela venda do equipamento. Se necessário, esse profissional entrará em contato com a fábrica para garantir que qualquer intervenção seja feita de acordo com os padrões técnicos exigidos, assegurando assim a qualidade, segurança e desempenho do produto.

Por esse motivo, nunca realize alterações por conta própria, nem permita que terceiros não autorizados modifiquem, adicionem, removam ou desativem qualquer componente ou função da cadeira de rodas Ortomobil. Isso inclui mudanças na estrutura, instalação de peças não originais, alterações elétricas (quando aplicável), entre outras intervenções.

Modificações não autorizadas acarretam a perda automática da garantia do produto e podem comprometer gravemente a segurança do usuário, gerando riscos reais de acidentes, falhas de funcionamento ou danos estruturais.

Em caso de dúvidas sobre a compatibilidade de acessórios ou melhorias possíveis, entre em contato com um representante Ortomobil ou com o serviço técnico autorizado. Priorize sempre a segurança e o uso responsável do equipamento.

6. INSPEÇÕES NO PRODUTO

Antes de utilizar sua cadeira de rodas Ortomobil, certifique-se de realizar uma verificação rápida, mas essencial, para garantir seu uso seguro:

- Confirme se os eixos das rodas estão corretamente encaixados e travados. Eles devem estar firmes, sem folgas ou movimentos anormais. Isso evita que as rodas se soltem durante o uso, o que poderia causar acidentes.
- Verifique o funcionamento dos freios bilaterais. Ambos os freios devem estar travando as rodas de forma eficaz quando acionados. Teste cada lado individualmente para se assegurar de que a cadeira permanece completamente parada ao ativá-los.

Essa inspeção simples deve ser feita sempre que a cadeira for usada, especialmente após ser transportada, dobrada ou após a troca de peças. Garantir que tudo está em perfeito funcionamento é fundamental para a sua segurança e conforto.

7. LIMITAÇÕES DE PESO

A cadeira de rodas Ortomobil, foi cuidadosamente projetada para oferecer segurança, conforto e desempenho dentro de parâmetros definidos de uso. A capacidade total máxima de carga suportada por este modelo é de 120 kg (incluindo o peso do usuário e de eventuais objetos transportados na cadeira).



Além disso, a violação do limite de carga especificado resulta automaticamente na perda da garantia do produto. A Ortomobil não se responsabiliza por danos materiais, falhas no equipamento ou ferimentos causados por uso indevido ou negligência quanto ao peso suportado.

Para sua segurança, respeite sempre os limites técnicos estabelecidos pela fábrica. Em caso de dúvida sobre a adequação da cadeira ao seu perfil de uso, consulte o revendedor autorizado ou entre em contato com o suporte técnico da Ortomobil.

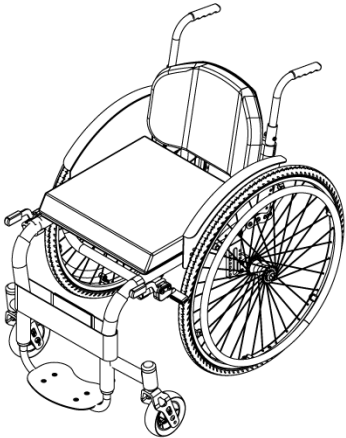
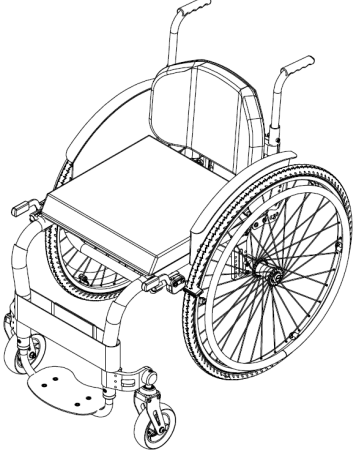
8. DESCRIÇÃO DO PRODUTO

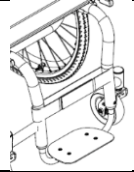
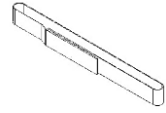
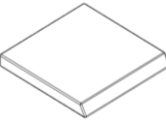
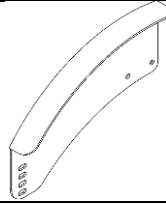
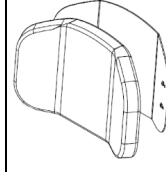
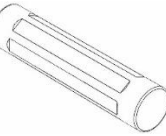
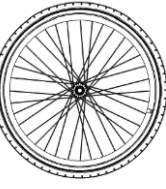
MB4 CONFORT	MB4 XTREME
	

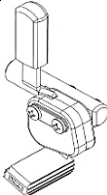
APOIO PÉ	CONFORT XTREME	O conjunto é fabricado com estrutura em aço carbono e possui base de apoio confeccionada em alumínio. A base conta com sistema de ajuste de altura e de ângulo, permitindo melhor adaptação à estatura e à posição do usuário, proporcionando maior conforto e ergonomia durante a utilização.	
FAIXA PANTURRILHA	CONFORT XTREME	A faixa de panturrilha é confeccionada em nylon de alta resistência e possui sistema de fixação por velcro, garantindo firmeza durante o uso. Essa característica facilita a desmontagem da cadeira de rodas, além de proporcionar maior agilidade, praticidade e eficiência no manuseio diário.	
ALMOFADA	CONFORT XTREME	A cadeira de rodas acompanha uma almofada desenvolvida para oferecer maior conforto e adequado suporte ao usuário durante períodos prolongados de uso. Produzida em espuma de alta densidade, a almofada é removível, facilitando a higienização e a manutenção. Possui revestimento resistente, confeccionado com capa em nylon luxo aerado, proporcionando melhor ventilação, conforto térmico e maior durabilidade.	
PROTECTOR DE ROUPA	CONFORT XTREME	O protetor de roupa é fabricado em alumínio de alta resistência, oferecendo durabilidade e segurança no uso diário. Fixado diretamente à estrutura da cadeira, o protetor garante a proteção eficaz das roupas contra o contato com as rodas, aliando estética, robustez e praticidade em um único componente.	
ENCOSTO	CONFORT XTREME	O encosto é fabricado em chapa de alumínio, conferindo elevada resistência, durabilidade e facilidade de higienização. Possui acolchoamento em espuma com 5 cm de espessura, proporcionando melhor apoio ao tronco, maior conforto ao usuário e contribuindo para uma experiência de uso mais estável e segura durante a utilização da cadeira de rodas.	
PUNHOS	CONFORT XTREME	Os punhos são confeccionados em material emborrachado de alta resistência, projetados para proporcionar pegada firme, segura e ergonômica ao acompanhante. Essa característica contribui para maior conforto durante o manuseio, facilita a condução da cadeira de rodas e oferece melhor controle direcional, mesmo em uso contínuo ou em diferentes condições de operação.	
CONJUNTO TRASEIRO	CONFORT XTREME	O conjunto de rodas traseiras, com 24 polegadas, é composto por aro raiado em alumínio com acabamento em preto fosco, proporcionando leveza e elevada resistência estrutural, pneu de borracha antifuro, que garante maior durabilidade e reduz a necessidade de manutenção, e aro de propulsão em alumínio, também com acabamento em preto fosco, assegurando eficiência na autopropulsão, melhor controle e maior segurança durante a utilização da cadeira de rodas.	

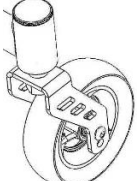
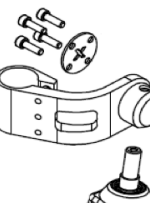
FREIO	CONFORT XTREME	Para garantir maior segurança durante a utilização, a cadeira de rodas é equipada com sistema de freios bilaterais confeccionados em aço carbono, projetados para oferecer frenagem eficiente, elevada durabilidade e desempenho confiável, mesmo em diferentes condições e rotinas de uso, contribuindo para maior controle e estabilidade durante a operação da cadeira.	
RODA DIANTEIRA	XTREME	O garfo é fabricado em alumínio e equipado com roda de 5 polegadas, com 40 mm de espessura, confeccionada em poliuretano antifuro, garantindo elevada durabilidade e resistência ao desgaste. O conjunto possui eixo fixo e rolamentos blindados, que asseguram rodagem suave, maior estabilidade e segurança durante o uso diário. Conta ainda com regulagem de ângulo, permitindo melhor adaptação às condições de uso e contribuindo para uma condução mais eficiente e confortável da cadeira de rodas.	
RODA DIANTEIRA	CONFORT	Garfo em alumínio com roda de 5 polegadas e 40 mm de espessura, em poliuretano anti furo, eixo Quick e rolamentos blindados, oferecendo alta durabilidade, resistência a desgastes e segurança no uso diário, sem a necessidade de manutenção com calibragem do pneu.	
REGULAGEM DE ÂNGULO	XTREME	Para ajustar o ângulo das rodas dianteiras, afrouxe os parafusos da chapa de regulagem utilizando uma chave allen número 5. Em seguida, posicione o garfo dianteiro no ângulo desejado e recoloca a chapa de regulagem na posição correta. Aperte novamente os parafusos de forma firme, garantindo o travamento do conjunto.	

9. ADVERTÊNCIAS PARA USO SEGURO DA CADEIRA DE RODAS

Sair da cadeira de rodas sozinho ou conduzi-la

1º Posicione a cadeira de rodas ao lado do local para onde você deseja se transferir (como uma cama, sofá ou outro assento estável);

2º Certifique-se de que os freios estejam acionados corretamente, para evitar qualquer movimento indesejado da cadeira durante a transferência;

Realize a transferência com cuidado e atenção, mantendo o equilíbrio durante o movimento.



10. USABILIDADE

A cadeira de rodas Ortomobil foi desenvolvida com foco em praticidade, conforto e segurança, atendendo às necessidades de usuários que buscam mobilidade e autonomia no dia a dia. Seu design funcional e moderno permite uma condução suave, seja com o auxílio de um acompanhante ou de forma independente, graças ao aro de propulsão leve e resistente, facilitando o deslocamento com o mínimo de esforço.

Projetada para uso em ambientes internos e externos, a cadeira de rodas se adapta facilmente a diversos contextos: dentro de casa, em espaços como salas, quartos e corredores; e também em áreas externas, como calçadas, ruas pavimentadas, praças, centros comerciais e clínicas. Seu desempenho em diferentes superfícies torna o deslocamento mais eficiente e confortável.

Equipada com apoio de pé, rodas traseiras com pneus maciços e aro de alumínio raiado, além de rodas dianteiras maciças em poliuretano anti furo, o equipamento oferece grande facilidade de manuseio, mesmo em locais com espaço limitado ou pequenas irregularidades no solo. Seu sistema de freios bilaterais em aço garante total segurança durante paradas ou transferências.

A estrutura da cadeira é resistente e suporta usuários com até 120 kg, sem comprometer a estabilidade. A almofada e encosto acolchoados, revestidos com materiais de fácil higienização, proporcionam conforto mesmo em longos períodos de uso.

Além disso, sua construção com materiais como alumínio, nylon injetado e aço carbono confere ao produto leveza, durabilidade e robustez, facilitando também o transporte e armazenamento.

11. DESMONTAGEM DA CADEIRA DE RODAS

A desmontagem da cadeira de rodas monobloco com encosto rebatível frontalmente é um procedimento simples e prático, especialmente desenvolvido para facilitar o transporte e o armazenamento. O sistema permite reduzir significativamente o volume da cadeira sem a necessidade de ferramentas.

Passo a passo para desmontar a cadeira monobloco com encosto rebatível:

1. **Posicione a cadeira em uma superfície plana:** Certifique-se de que a cadeira esteja estável e com os freios acionados antes de iniciar o procedimento.

2. **Remova as rodas traseiras (se houver sistema Quick Release):** Pressione o botão central localizado no eixo da roda traseira (sistema de liberação rápida - Quick Release). Puxe a roda cuidadosamente para fora da estrutura da cadeira. Repita o processo para a outra roda.

3. **Rebata o encosto frontalmente:** Localize o sistema de destravamento do encosto, que geralmente é composto por pinos de mola, botões ou alavancas posicionadas nas laterais da base do encosto. Acione o sistema de destravamento, puxando ou pressionando conforme o modelo. Incline o encosto para frente, dobrando-o sobre o assento, de forma que fique alinhado com a estrutura inferior da cadeira.

4. **Verifique a redução de tamanho:** Após o rebatimento do encosto e a remoção das rodas traseiras, a cadeira ficará muito mais compacta, facilitando seu transporte e armazenamento, principalmente em porta-malas de veículos ou espaços reduzidos.

 **Importante:** Não force o encosto sem antes liberar o sistema de trava. Sempre siga os pontos de destravamento indicados pela Ortomobil para evitar danos à estrutura da cadeira.

 **Dica:** Após a desmontagem, transporte a cadeira segurando pelas partes estruturais e evite apoiar peso sobre o encosto rebatido. Antes de utilizar novamente, certifique-se de que o encosto esteja completamente travado na posição de uso e que as rodas estejam devidamente encaixadas e fixadas.

12. MONTAGEM DA CADEIRA DE RODAS

A montagem da cadeira de rodas monobloco com encosto rebatível frontalmente é um processo rápido e simples, projetado para garantir a segurança e a praticidade durante o preparo da cadeira para

uso. O procedimento não exige o uso de ferramentas e pode ser feito facilmente seguindo os passos abaixo.

Passo a passo para montar a cadeira monobloco com encosto rebatível:

1. Posicione a estrutura da cadeira em uma superfície plana: Coloque a cadeira sobre uma superfície firme e nivelada. Certifique-se de que a estrutura esteja estável para iniciar a montagem.
2. Desdobre o encosto da cadeira: Segure o encosto e eleve-o lentamente até que alcance a posição vertical. Certifique-se de que o encosto encaixe corretamente no sistema de travamento. Verifique se a trava está totalmente acionada para garantir a segurança durante o uso.
3. Reinstale as rodas traseiras: Alinhe o eixo da roda traseira com o encaixe na estrutura da cadeira. Pressione o botão do sistema Quick Release, insira o eixo até o final e solte o botão para travar a roda na posição correta. Repita o procedimento com a outra roda. Após encaixar, puxe levemente cada roda para verificar se estão firmemente fixadas.
4. Faça uma inspeção geral: Verifique visualmente todos os pontos de fixação e ajuste. Confirme que o encosto está devidamente travado na posição de uso. Teste as rodas para garantir que estão bem encaixadas e girando livremente.
5. Posicione a cadeira para uso: Acione os freios da cadeira antes de colocar o usuário. Certifique-se de que a cadeira está pronta e segura para a utilização.

 **Importante:** Nunca utilize a cadeira sem garantir que o encosto está completamente travado e que as rodas estão corretamente fixadas. O uso inadequado pode colocar em risco a segurança do usuário.

 **Dica:** Realize sempre uma verificação rápida antes de cada utilização, especialmente após o transporte ou desmontagem da cadeira.

13. MANUTENÇÃO

A cadeira de rodas Ortomobil foi projetada para oferecer alta durabilidade com mínima necessidade de manutenção, facilitando o uso contínuo e seguro por longos períodos. No entanto, como qualquer equipamento de mobilidade, ela requer cuidados regulares para garantir seu bom funcionamento, conforto e segurança ao usuário.

Para preservar as condições ideais de operação ao longo dos anos, recomenda-se seguir uma rotina simples de verificação e manutenção periódica, conforme descrita a seguir neste manual.

 **Atenção:** A realização incorreta da manutenção dos itens indicados pode anular a garantia do produto. Recomendamos a leitura atenta do "CERTIFICADO DE GARANTIA", localizado ao final deste manual, antes de executar qualquer procedimento.

13.1 Verificação Semanal

É essencial realizar uma verificação mensal dos freios da cadeira de rodas, observando atentamente se:

- Estão freando corretamente;
- Não apresentam folgas, falhas ou desgaste excessivo.

Caso seja identificado qualquer sinal de mau funcionamento ou instabilidade no sistema de freios, interrompa imediatamente o uso da cadeira e entre em contato com a assistência técnica autorizada para avaliação e reparo.

 A não correção de falhas no sistema de freios pode comprometer a segurança do usuário e acarretar na perda da garantia.

13.2 Verificação mensal

Para garantir o bom funcionamento, a segurança e a durabilidade da sua cadeira de rodas Ortomobil, recomenda-se realizar periodicamente as seguintes verificações:

- Parafusos da estrutura: Verifique o aperto de todos os parafusos que compõem a estrutura da cadeira. Parafusos soltos podem comprometer a estabilidade e segurança do equipamento.
- Pedais e partes móveis: Inspeccione os pedais (apoios de pés) e suas articulações. Observe se há folgas excessivas ou desgaste. Verifique também se a faixa de panturrilha está corretamente fixada e em boas condições.
- Eixos de fixação rápida: Teste o funcionamento dos eixos, certificando-se de que estão firmes, sem folgas, danos físicos ou sinais de desgaste. O travamento deve ocorrer com segurança.
- Rodas e pneus: Examine se as rodas estão alinhadas e se os pneus apresentam desgaste, rachaduras ou cortes que possam comprometer sua integridade ou causar perda de pressão.
- Rodas anti-tombo (quando aplicável): Caso sua cadeira possua este item de segurança, verifique se está bem fixado e sem danos. Rodas mal encaixadas podem comprometer a função de prevenção de quedas.

 Atenção: A negligência na manutenção preventiva pode comprometer o desempenho da cadeira e invalidar a garantia do produto.

13.3 Verificação anual

Para garantir o bom desempenho e a durabilidade da cadeira de rodas Ortomobil, siga atentamente os cuidados adicionais listados abaixo:

- Mantenha as rodas limpas: Verifique regularmente se há acúmulo de fios, cabelos ou detritos nas rodas, especialmente nas áreas próximas aos eixos e rolamentos. Esses resíduos podem prejudicar a movimentação e causar desgaste prematuro.
- Inspeção do assento: Examine o assento da cadeira em busca de afundamentos, cortes ou rasgos. Caso identifique qualquer dano, recomenda-se a substituição imediata para preservar o conforto e a segurança do usuário.
- Lubrificação de partes móveis: Aplique óleo lubrificante específico para máquinas em todas as partes móveis da cadeira, como articulações e dobradiças. Utilize apenas pequenas quantidades — o excesso de óleo pode escorrer e causar manchas em carpetes, roupas ou móveis.

A Ortomobil recomenda que, uma vez por ano, sua cadeira de rodas seja submetida a uma inspeção completa por um técnico autorizado, conforme listado neste manual ou no local de compra do produto. Essa avaliação profissional assegura que a cadeira continue operando dentro dos padrões ideais de segurança e desempenho.

 Manutenção preventiva é essencial para evitar falhas, prolongar a vida útil do equipamento e manter a garantia ativa.

14. ARMAZENAMENTO E TRANSPORTE

Para garantir a integridade, durabilidade e desempenho da cadeira de rodas, é fundamental seguir as orientações abaixo durante o transporte e a armazenagem do produto:

- **Manuseio cuidadoso:** Durante o transporte, manipule a cadeira com atenção para evitar impactos, quedas ou arranhões que possam danificar a estrutura ou os componentes.
- **Evitar exposição ao calor:** Armazene o equipamento longe de fontes de calor intenso, como aquecedores, caldeiras ou luz solar direta prolongada, o que pode comprometer materiais como plásticos e estofamentos.
- **Condições ideais de armazenagem e transporte:**
 - Temperatura recomendada: entre -25°C e 70°C;
 - Umidade: manter em local seco e ventilado;
 - Evitar ambientes úmidos ou expostos à chuva.
- **Proteção contra intempéries:** A cadeira deve ser mantida ao abrigo da chuva, umidade e contato direto com a água, mesmo quando embalada, para preservar suas propriedades e acabamento.
- **Empilhamento:** Quando necessário empilhar unidades embaladas, respeitar o limite máximo de 4 caixas para evitar danos estruturais ao produto.

15. PEÇAS DE REPOSIÇÃO

A Ortomobil Indústria e Comércio LTDA, comprometida com a melhoria contínua de seus produtos, reserva-se o direito de modificar, sem aviso prévio, as especificações técnicas de seus modelos, bem como adicionar ou remover componentes ou funcionalidades, sempre com foco na qualidade, segurança e inovação.

Para garantir o desempenho e a segurança da sua cadeira de rodas, siga rigorosamente as seguintes recomendações:

- Utilize exclusivamente peças e acessórios originais Ortomobil, devidamente compatíveis com o modelo adquirido.
- Alterações, adaptações ou reparos realizados por pessoas não autorizadas, ou com o uso de peças não originais, anulam a garantia e eximem o fabricante de qualquer responsabilidade por danos ao produto, ao usuário ou a terceiros.
- Substituições de componentes devem ser feitas apenas por revendedores ou assistentes técnicos autorizados, devidamente capacitados.

A Ortomobil mantém disponível, em parceria com sua rede de assistências técnicas autorizadas, documentação técnica completa, incluindo:

- Esquemas de circuitos;
- Listas de componentes;
- Descrições de peças;
- Instruções para calibração e aferição;
- Procedimentos de manutenção.

Essas informações são fornecidas exclusivamente ao pessoal técnico qualificado, com o objetivo de garantir a correta manutenção e o perfeito funcionamento do equipamento.

⚠️ Atenção: Manutenções ou modificações feitas por conta própria podem comprometer a segurança do usuário e levar à perda total da garantia do produto.

16. OPCIONAIS ADICIONAIS

Ao adquirir acessórios ou opcionais adicionais que não foram incluídos no pedido original de compra da cadeira de rodas Ortomobil, é altamente recomendável que você consulte previamente um revendedor autorizado ou assistência técnica Ortomobil.

Esses profissionais estão capacitados para orientar quanto à compatibilidade dos itens com o modelo adquirido, além de garantir que a instalação seja realizada de forma segura, correta e sem comprometer o desempenho do produto.

Antes de efetuar qualquer modificação ou instalação de componentes adicionais, leia atentamente o “CERTIFICADO DE GARANTIA” contido neste manual. A execução de alterações sem orientação adequada pode:

- Invalidar a garantia do produto;
- Comprometer a segurança e estabilidade da cadeira;
- Causar danos ao usuário ou ao equipamento.

✅ Dica: Sempre opte por peças e acessórios originais Ortomobil e solicite que a instalação seja feita por profissionais autorizados.

17. SUBSTITUIÇÕES DE PEÇAS

17.1 TROCA DO CONJUNTO DIANTEIRO

Preparação:

1. Coloque a cadeira de rodas em superfície plana e estável.
2. Acione o freio de estacionamento para evitar movimentações durante o processo.

Remoção da roda:

1. Localize o pino de liberação rápida (Quick Release) no centro da roda dianteira.
2. Pressione o pino e, ao mesmo tempo, puxe a roda para fora do garfo.
3. Repita o processo para a outra roda, se necessário.

Instalação da nova roda:

1. Posicione o cubo da roda dianteira alinhado ao encaixe do garfo.
2. Introduza o eixo no local até ouvir ou sentir o travamento do pino Quick.
3. Certifique-se de que a roda está firmemente encaixada, puxando levemente para testar a fixação.

Conferência final:

1. Gire a roda para garantir que esteja livre e sem atritos.
2. Repita o procedimento para a segunda roda, caso ambas sejam substituídas.
3. Teste a estabilidade da cadeira antes de utilizá-la.

Atenção: Sempre verifique se o pino Quick Release voltou à posição de travamento após a instalação. O uso da cadeira com a roda mal fixada pode comprometer a segurança do usuário.

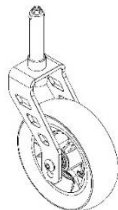

17.2 TROCA DO CONJUNTO TRASEIRO

O modelo de cadeira de rodas utiliza um sistema de fixação Quick nas rodas traseiras, oferecendo robustez e segurança durante o uso.

Informações sobre o conjunto:

As rodas traseiras são fixadas diretamente à estrutura da cadeira, por meio de eixo com travamento Quick, o que garante maior estabilidade

Este sistema é ideal para usuários que priorizam uma estrutura mais firme e durável, especialmente em terrenos irregulares ou em longos períodos de uso contínuo.

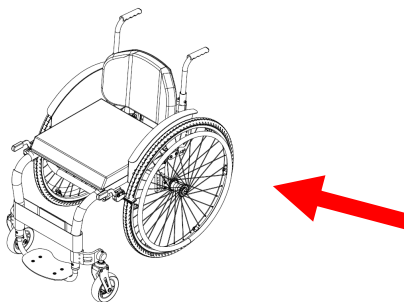

17.3 TROCA DA ALMOFADA

A almofada da cadeira de rodas é projetada para ser removida e substituída com facilidade, graças ao seu sistema de fixação com velcro macho e fêmea, que garante estabilidade durante o uso e praticidade na manutenção.

Passo a Passo para Remoção e Troca:

1. Localize as faixas de velcro sob a almofada (parte inferior da almofada e sobre o assento da cadeira). O velcro macho (mais áspero) geralmente está na base da cadeira, enquanto o velcro fêmea (mais macio) está fixado à almofada.
2. Segure a almofada pelas laterais e, com um movimento firme, descole as faixas de velcro, puxando a almofada para cima. Faça isso com cuidado para não danificar as fitas de fixação.
3. Após a remoção, posicione a nova almofada corretamente sobre a estrutura da cadeira, alinhando os velcros macho e fêmea.
4. Pressione a almofada levemente para baixo, garantindo que o velcro esteja totalmente aderido e que a almofada esteja bem fixada, sem folgas.

✓ **Dica de manutenção:** Para preservar a aderência do velcro, mantenha as superfícies sempre limpas e livres de poeira ou fiapos.

⚠ Atenção: Certifique-se de que a almofada esteja corretamente fixada antes do uso da cadeira, evitando deslizamentos que possam comprometer a segurança do usuário.

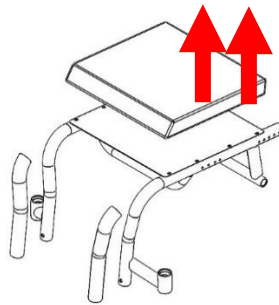

17.4 TROCA DO ENCOSTO

O encosto rígido da cadeira de rodas modelo é composto por uma chapa de alumínio estrutural e um estofamento almofadado com espuma de 5 cm de espessura. O estofamento é fixado à chapa por meio de faixas de velcro, permitindo uma substituição rápida e sem a necessidade de ferramentas.

Passo a Passo para Substituir o Estofamento do Encosto Rígido (Fixação por Velcro):

1. Posicione a cadeira em uma superfície plana: Certifique-se de que a cadeira esteja estável e com os freios acionados antes de iniciar o procedimento.
2. Remova o estofamento antigo: Localize as bordas do estofamento almofadado na parte traseira do encosto. Segure firmemente e descole o estofamento puxando-o cuidadosamente, soltando as faixas de velcro que o prendem à chapa de alumínio. Retire completamente o estofamento, deixando a chapa do encosto visível.
3. Verifique a superfície de fixação: Inspeccione a chapa de alumínio para garantir que não haja sujeira, poeira ou resíduos que possam prejudicar a aderência do velcro. Se necessário, limpe a superfície com um pano seco ou levemente umedecido.
4. Prepare o novo estofamento: Certifique-se de que o novo estofamento esteja em perfeitas condições e que as faixas de velcro estejam limpas e com boa aderência. Alinhe o estofamento com a área de aplicação na chapa de alumínio.
5. Fixe o novo estofamento: Pressione o estofamento firmemente contra a chapa de alumínio, garantindo que todas as faixas de velcro estejam bem aderidas ao longo de toda a área de contato. Passe as mãos sobre toda a superfície para reforçar a fixação.
6. Verificação final: Pressione o estofamento com as mãos para testar a firmeza da fixação. Certifique-se de que o estofamento está bem posicionado e sem folgas.

⚠ Importante: Utilize sempre estofamentos originais Ortomobil, compatíveis com o modelo. O uso de peças não originais pode comprometer o conforto, a segurança e invalidar a garantia do produto.

✅ Dica: Durante a instalação, aproveite para verificar o estado das faixas de velcro tanto no estofamento quanto na chapa de alumínio. Caso o velcro esteja desgastado ou com pouca aderência, providencie a substituição para garantir uma fixação segura.

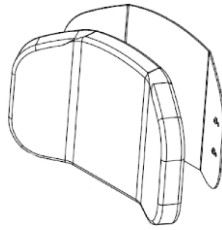

17.5 TROCA DO PEDAL

A substituição dos pedais com base tipo plataforma é um procedimento simples e pode ser realizado com o uso de ferramentas manuais básicas. Este tipo de pedal é fixado diretamente ao tubo da estrutura da cadeira de rodas por meio de dois parafusos. Sua principal função é oferecer uma área de apoio estável e segura para os pés do usuário durante a utilização da cadeira.

Passo a Passo para Trocar o Pedal Plataforma (Fixado por Dois Parafusos no Tubo):

1. Posicione a cadeira em uma superfície plana: Certifique-se de que a cadeira esteja estável e com os freios acionados antes de iniciar o procedimento.
2. Localize os pontos de fixação do pedal: Identifique os dois parafusos que prendem o pedal ao tubo de sustentação da estrutura da cadeira. Os parafusos estão localizados nas laterais ou na parte inferior do tubo, conforme o modelo.
3. Remova o pedal antigo: Com o auxílio de uma chave compatível (geralmente Allen ou de boca), solte e retire os dois parafusos de fixação. Após remover os parafusos, puxe o pedal com cuidado, desencaixando-o do tubo.
4. Prepare o novo pedal plataforma: Certifique-se de que o novo pedal esteja em perfeitas condições, sem danos, e seja compatível com o modelo da cadeira. Alinhe os furos de fixação do novo pedal com os furos do tubo da cadeira.
5. Instale o novo pedal: Posicione o pedal na altura desejada no tubo. Insira os dois parafusos nos furos de fixação. Aperte os parafusos com firmeza, utilizando a chave adequada, garantindo que o pedal fique bem fixado e sem folgas.
6. Teste a fixação: Pressione e movimente o pedal com as mãos para verificar se está firme e corretamente instalado. Confirme que não há movimentação lateral ou folgas nos pontos de fixação.

⚠ Importante: Utilize somente pedais plataforma originais Ortomobil, com parafusos adequados ao modelo da cadeira. O uso de peças não originais ou de parafusos inadequados pode comprometer a segurança do usuário e invalidar a garantia do produto.

✅ Dica: Após a troca, solicite ao usuário que apoie os pés sobre o novo pedal para verificar o conforto, a altura correta e a estabilidade.

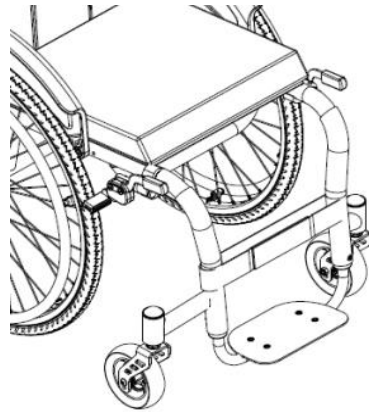

17.6 TROCA DA FAIXA PANTURRILHA

A faixa de panturrilha tem a função de oferecer suporte e segurança aos pés do usuário, evitando que escorreguem para trás durante o uso da cadeira. Ela é fixada entre os pedais e deve ser substituída caso apresente desgaste, rasgos ou perda de fixação.

Passo a passo para realizar a troca:

1. Remova a faixa antiga:

- Localize as extremidades da faixa de panturrilha presas nos pedais.
- Descole o velcro de ambos os lados.
- Retire a faixa puxando-a cuidadosamente para fora do local de fixação.

2. Prepare a nova faixa:

○ Certifique-se de que a nova faixa panturrilha seja original Ortomobil e que esteja em perfeitas condições.

- Verifique o lado correto de fixação.

3. Fixe a nova faixa:

○ Passe as extremidades da nova faixa ao redor das hastes dos pedais, exatamente nos mesmos locais da faixa anterior.

○ Prenda firmemente usando o sistema de velcro, ajustando a tensão conforme necessário para oferecer um bom suporte sem desconforto.

4. Verifique a fixação:

- Certifique-se de que a faixa esteja bem presa, sem folgas excessivas.

⚠ Atenção: A faixa de panturrilha deve sempre estar corretamente posicionada e presa sempre que a cadeira estiver em uso. A ausência ou má fixação pode causar acidentes.

✅ Dica: Faça inspeções periódicas para verificar o estado da faixa e substitua sempre que apresentar sinais de desgaste.

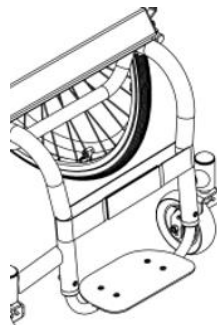

17.7 TROCA DO PROTETOR DE QUADRO

O protetor de quadro é um acessório confeccionado em tecido resistente, projetado para proteger a estrutura lateral da cadeira de rodas e proporcionar maior segurança ao usuário, evitando o contato direto com o quadro metálico. Além disso, contribui para o acabamento estético da cadeira. Este modelo conta com fechamento por velcro, facilitando sua instalação e remoção.

Passo a Passo para Substituir o Protetor de Quadro (Modelo em Tecido com Fechamento por Velcro):

1. Posicione a cadeira em uma superfície plana: Certifique-se de que a cadeira esteja estável e com os freios acionados antes de iniciar o procedimento.

2. Remova o protetor de quadro antigo: Localize o protetor de quadro instalado nas laterais da cadeira. Identifique os pontos de fixação por velcro, geralmente posicionados ao longo da parte interna do quadro lateral. Descole cuidadosamente todas as faixas de velcro, soltando o protetor da estrutura. Retire o protetor antigo por completo.

3. Prepare o novo protetor de quadro: Verifique se o novo protetor está em perfeitas condições, sem rasgos ou desgaste, e se é compatível com o modelo da cadeira. Abra todas as faixas de velcro antes de iniciar a instalação.

4. Instale o novo protetor de quadro: Posicione o protetor ao longo da estrutura lateral da cadeira, envolvendo corretamente o quadro metálico conforme o formato original. Fixe as faixas de velcro, pressionando bem para garantir a aderência e a estabilidade da peça. Certifique-se de que o tecido fique bem esticado, sem dobras excessivas, proporcionando um acabamento uniforme.

5. Faça a verificação final: Passe a mão ao longo do protetor para confirmar que todas as áreas estão bem fixadas. Garanta que não haja partes soltas que possam atrapalhar o uso da cadeira ou causar desconforto ao usuário.

⚠ Importante: Utilize apenas protetores de quadro originais Ortomobil, confeccionados com material adequado para garantir durabilidade e segurança. O uso de peças não originais pode comprometer o desempenho e a estética da cadeira.

✅ Dica: Faça inspeções periódicas no protetor de quadro para verificar o estado do tecido e a eficiência do fechamento por velcro. Caso identifique desgaste ou perda de fixação, faça a substituição para manter a proteção adequada.

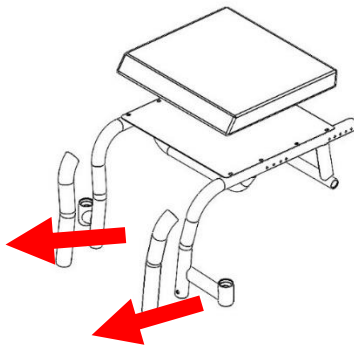

18. DIAGNÓSTICO DE FALHAS E SOLUÇÕES

FALHA	SOLUÇÃO
Se a cadeira se movimentava irregularmente puxando para um dos lados.	<ul style="list-style-type: none"> ▪ Verifique se ambas as rodas estão corretamente encaixadas no sistema de fixação rápida (Quick release). ▪ Substitua os pneus desgastados ou com áreas planas. O ideal é trocar os dois pneus ao mesmo tempo para manter o equilíbrio. ▪ Faça a limpeza e lubrificação dos rolamentos. Se estiverem danificados, substitua-os. ▪ Certifique-se de que os garfos giram livremente e que as rodas estão alinhadas e bem lubrificadas.
A cadeira de rodas trepida ao andar e apresenta ruídos.	<ul style="list-style-type: none"> ▪ Faça uma inspeção geral e reaperto de todos os parafusos e porcas da cadeira. Use as ferramentas adequadas e evite apertos excessivos. ▪ Lubrifique com óleo específico para rolamentos ou substitua, se estiverem danificados. Rolamentos blindados devem girar suavemente e sem folgas. ▪ Substitua pneus com desgaste irregular ou sinais de dano. Pneus maciços devem estar sem trincas, e os infláveis devem estar bem calibrados. ▪ Verifique o garfo de nylon, lubrifique o eixo e veja se as rodas giram livremente e em linha reta. ▪ Reposicione a almofada corretamente, verificando se o velcro (macho e fêmea) está bem aderido à base do assento. ▪ Identifique pontos de folga e aplique lubrificante leve onde for permitido. Se o problema persistir, consulte a assistência técnica.
Se o freio não travar de forma eficiente	<ul style="list-style-type: none"> ▪ Ajuste a posição do conjunto de freio, aproximando a sapata de nylon da roda. Isso deve ser feito com ferramentas adequadas. ▪ Substitua a sapata de nylon do freio por uma peça original Ortomobil. ▪ Remova e reinstale a roda traseira, certificando-se de que o eixo esteja totalmente travado. ▪ Calibre os pneus conforme a pressão indicada pelo fabricante. Pneus infláveis devem ser verificados semanalmente. ▪ Verifique visualmente se a estrutura está torta. Se necessário, substitua o conjunto de freio.

Se após todas essas verificações o problema persistir, recomenda-se procurar uma assistência técnica autorizada Ortomobil para avaliação mais detalhada. Pode haver necessidade de ajustes na estrutura ou substituição de componentes específicos.

Trepidações e ruídos constantes, se ignorados, podem comprometer a estrutura da cadeira e a segurança do usuário.

- Nunca utilize a cadeira de rodas com freios ineficientes.
- O freio não deve ser usado como sistema de parada durante o movimento, e sim como trava de segurança quando a cadeira estiver parada.

19. ESPECIFICAÇÕES TÉCNICAS DA CADEIRA DE RODAS

Capacidade de carga	120kg
Estrutura	Alumínio
Pintura	Eletrostática de cura quente
Estofamento	Fabricado em material 100% nylon
Freios manuais	Em liga de aço carbono
Obstáculos transponíveis	30 mm
Roda Traseira 24"	Raiada com pneu anti furo
Roda Dianteira	5"x40mm maciça
Fechamento	Monobloco
Temperatura de Transporte	De -25°C até 70°C
Inclinação Máxima	10°
Peso sem a embalagem	18 kg
Peso total com a embalagem	20 kg
Tamanho da embalagem em mm	C820XL310XA950
Largura disponível em cm	36 / 38 / 40 / 42 / 44 / 46 / 48 / 50
Profundidade disponível em cm	35 / 40 / 45 / 50
Altura de encosto disponível em cm	30 / 35 / 40 / 45
Pedal	Com ajuste da base em ângulo e altura
Cores disponíveis	Branco fosco Preto fosco;
Cor dos detalhes	Azul Dourado Laranja Preto Vermelho Violeta
Opcionais adicionais	<ul style="list-style-type: none"> • Roda nylon pneu antifuro aro alumínio (azul, cinza, vermelho); • Roda raiada antifuro com aro com pinos tetra; • Roda raiada preto fosco pneu antifuro (pneu azul, cinza, preto e vermelho); • Raiada preto fosco aro com pinos tetra; • Roda X FIT pneu antifuro (cinza, preto e vermelho); • Roda X FIT pneu inflável cinza; • Cinto pélvico Cinto pélvico bipartido Cinto postural Cinto torácico Cinto Y; • Anti tombo; • Apoio de braço; • Cambagem 3°.
Classificação IP da cadeira	IP42

20. ESPECIFICAÇÕES DE SEGURANÇA DA CADEIRA DE RODAS

Dimensão	Mínimo	Máximo
1) Ângulo do plano do assento	11,8°	---
2) Profundidade efetiva do assento	420mm	---
3) Largura de assento	410mm	---
4) Largura efetiva do assento	480mm	---
5) Altura da superfície do assento na borda frontal	505mm	---
6) Ângulo do encosto	14°	---
7) Altura do encosto	445 mm	---
8) Largura do encosto	360 mm	---
9) Apoio de cabeça na frente do encosto	N/A	---
10) Altura do apoio de cabeça acima do encosto	N/A	---
11) Apoio de pés ao assento	335mm	459mm
12) Afastamento do apoio de pés	80mm	197mm

13) Comprimento do apoio de pés	125mm	---
14) Ângulo do apoio de pés às pernas	97,6°	---
15) Ângulo do plano de pernas à superfície do assento	104,9°	---
16) Altura do apoio de braços	265mm	---
17) Frente do apoio de braço ao encosto	370mm	---
18) Comprimento do apoio de braços	250mm	---
19) Largura do apoio de braços	45mm	---
20) Ângulo do apoio de braços	7,2°	---
21) Distância entre apoio de braços	443mm	---
22) Local frontal da estrutura do apoio de braços	360mm	---
23) Diâmetro de aro manual	545mm	---
24) Diâmetro da roda motora	600mm	---
25) Deslocamento horizontal do eixo da roda	50mm	---
26) Deslocamento vertical do eixo da roda	145mm	---
27) Diâmetro das rodas giratórias	145mm	---

Obs1: os valores acima declarados possuem tolerância de $\pm 10\%$.

Obs2: as dimensões da tabela 18 são para a cadeira de referência (cm): L44xP45xA45.

21. DESCARTE

A Ortomobil Indústria e Comércio LTDA, em conformidade com as boas práticas de sustentabilidade e segurança ambiental, informa que nenhum componente da cadeira de rodas deve ser descartado junto ao lixo doméstico comum, exceto quando expressamente indicado. O descarte incorreto de materiais pode causar danos ao meio ambiente, à saúde pública e ainda infringir legislações vigentes. O descarte de cadeiras de rodas deve ser feito de forma ambientalmente responsável, priorizando a reciclagem — por meio de iniciativas ou ecopontos — ou a doação para entidades filantrópicas que realizam a reforma e reutilização desses equipamentos, como projetos de doação de cadeiras e muletas.

EM CASO DE USO HOSPITALAR:

Se a cadeira de rodas tiver sido utilizada em ambiente hospitalar, consulte previamente a política de descarte adotada pelo estabelecimento. Em muitos casos, componentes considerados contamináveis devem ser tratados como resíduo hospitalar perigoso, sendo necessário seguir protocolos específicos de descarte. Se autorizado o envio de peças para reciclagem ou centros de coleta, realize a devida higienização dos itens, garantindo que estejam limpos e seguros para o manuseio posterior.

Diretrizes de Descarte por Tipo de Componente:

Pilhas e baterias (se aplicável):

- Devem ser descartadas exclusivamente em centros de reciclagem ou pontos de coleta específicos.
- Caso não encontre um ponto adequado, devolva no local de compra ou consulte assistência autorizada.

Tecidos, almofadas e Sellite:

- Em uso hospitalar: Devem ser descartados como lixo hospitalar após o uso.
- Em uso doméstico: Higienize e descarte como lixo comum, desde que estejam em condições seguras.

Componentes metálicos (ex: estrutura, apoios, eixos):

- Podem ser levados a centros de reciclagem especializados em metais.
- Não descarte com resíduos domésticos, pois são recicláveis e reaproveitáveis.

Componentes eletrônicos (caso a cadeira possua acessórios com tecnologia embarcada):

- Encaminhe a centros de coleta ou pontos de reciclagem especializados.
- Na ausência, devolva ao ponto de compra ou entre em contato com a Ortomobil para orientações.

RESPONSABILIDADE E SUPORTE

Se houver dificuldades em localizar um ponto de coleta especializado para qualquer componente da cadeira, a Ortomobil orienta que o usuário entre em contato com:

- O revendedor autorizado onde a cadeira foi adquirida;
- Ou diretamente com a assistência técnica da Ortomobil, que poderá fornecer apoio quanto ao

procedimento adequado.

A Ortomobil disponibiliza, por meio de sua rede de assistências técnicas autorizadas, informações técnicas completas para manutenção, substituição e descarte, conforme previsto neste manual e na legislação ambiental brasileira.

22. CERTIFICADO DE GARANTIA

22.1 NORMAS DE GARANTIA

IDENTIFICAÇÃO DO PROPRIETÁRIO

Para que este termo de garantia seja considerado válido, é imprescindível que esteja acompanhado de uma cópia legível da nota fiscal de compra do produto. Esta nota deve estar devidamente preenchida, contendo a identificação completa do proprietário, bem como a data de comercialização informada pela empresa vendedora. A ausência dessas informações poderá invalidar os direitos garantidos por este documento.

GARANTIA

A garantia do produto segue os prazos estabelecidos na tabela abaixo, contados a partir da data de emissão da nota fiscal. A cobertura é válida desde que sejam cumpridas todas as condições especificadas nos “Termos de Garantia” contidos neste manual. É fundamental que o usuário leia atentamente essas condições para assegurar o pleno direito à assistência durante o período estipulado.

Componente da cadeira de rodas	Prazo de Garantia
Cadeira de rodas completa	3 meses
Estrutura	24 meses
Peças de polímero (plásticas)	3 meses
Estofamento	3 meses
Parafusos e eixos móveis	3 meses

Observação 1: Estão excluídos da cobertura de garantia furos, cortes ou quaisquer avarias nos pneus e câmaras infláveis decorrentes do uso regular do produto.

22.2 TERMOS DE GARANTIA

A ORTOMOBIL INDÚSTRIA E COMÉRCIO LTDA., como fabricante das cadeiras de rodas, assegura que seus produtos estão livres de defeitos de fabricação e de materiais, desde que utilizados em condições normais de uso.

A responsabilidade da Ortomobil se limita à reparação ou substituição das peças que apresentarem defeito comprovado, desde que dentro do prazo estipulado na garantia. A avaliação do defeito será

realizada pela própria Ortomobil ou por uma assistência técnica autorizada, cabendo exclusivamente ao fabricante a decisão sobre a procedência da reclamação.

O reparo ou a troca das peças defeituosas será realizado sem custo, e o envio entre a revenda ou assistência técnica autorizada e o fabricante, dentro do território nacional, será de responsabilidade da Ortomobil, que poderá escolher livremente o transportador. No entanto, os custos de transporte entre o cliente e a revenda, assistência técnica ou diretamente com o fabricante, quando existirem, não estão cobertos pela garantia.

Importante: A garantia não será válida nos seguintes casos:

- Se a cadeira de rodas Ortomobil tiver sido usada de maneira inadequada, negligente ou tiver sofrido qualquer tipo de acidente;
- Se o produto tiver sido consertado ou modificado por terceiros não autorizados, comprometendo seu desempenho e segurança, conforme avaliação do fabricante;
- Para serviços de manutenção de rotina, como troca de rodas, pneus, almofadas ou apoios de braço;
- Para desgaste natural de estofados, pintura ou demais itens estéticos, em decorrência do tempo ou uso contínuo.

23. ASSISTÊNCIA TÉCNICA AUTORIZADA:

A Ortomobil possui uma rede de assistências técnicas credenciadas operantes em diversas regiões do Brasil.

Para encontrar a autorizada mais próxima de você, consulte um dos canais oficiais de atendimento descritos abaixo:

24. CONTATOS ORTOMOBIL

Site: www.ortomobil.com.br

SAC: sac@ortomobil.com.br

Telefone: (54) 3462-6733

Telefone (SAC): (54) 9698-5574